



R3

EXTRACTOR DE ALFOMBRAS COMPACTO Y DE SECADO RÁPIDO

Acceda a lugares donde nunca ha podido llegar antes, gracias a la tecnología ReadySpace®

- Trabaje en áreas congestionadas rápidamente con la tecnología patentada ReadySpace que deja las alfombras limpias, secas y listas para usarse en menos de 30 minutos
- Limpie espacios compactos fácilmente con un diseño compacto y de perfil ultrabajo
- Limpie silenciosamente con el nivel de ruido de 69 dBA reconocido por la OSHA

LAS ALFOMBRAS QUE SE LIMPIAN CON LA TECNOLOGÍA READYSACE® ESTÁN SECAS Y LISTAS PARA TRANSITAR EN MENOS DE 30 MINUTOS



ENTORNOS LIMPIOS Y SANOS

La tecnología ReadySpace ayuda a reducir el crecimiento de moho y bacterias, por lo que deja los ambientes más limpios y saludables, a la vez que utiliza 80% menos de agua para limpiar y deja hasta 90% menos de agua en las alfombras.

MAYOR PRODUCTIVIDAD EN ESPACIOS DE DIFÍCIL ACCESO

Limpie con facilidad en áreas estrechas o muy transitadas, como espacios de oficina, con la acción de limpieza hacia delante y hacia atrás. El diseño de bajo perfil y la agarradera Insta-Adjust™ extienden el alcance de su limpieza para poder limpiar debajo de escritorios y mesas de baja altura.

FACILIDAD PARA LLENAR Y VACIAR LOS TANQUES

Tanques desmontables Hygenic® que son fáciles de llenar, vaciar y limpiar, y ofrecen un diseño compacto único. Agarraderas y mangos ergonómicos para poder levantar el equipo fácilmente.

ESPACIOS ALFOMBRADOS PERFECTAMENTE LIMPIOS, SIEMPRE LISTOS PARA SU USO

Mejore el aspecto y dé brillo a las alfombras con los rodillos de transferencia de suciedad exclusivos de la tecnología ReadySpace que levantan y remueven la suciedad que no se va cuando se aspira. Los resultados son excepcionales:

- Mantiene las áreas de alto tránsito con un aspecto como nuevo con limpiezas frecuentes.
- Reduce la acumulación de químicos para ayudar a prevenir que vuelva a aparecer la suciedad.
- Reduce el riesgo de accidentes por resbalones y caídas al pasar de alfombras recién limpiadas a pisos duros

DENTRO DEL MODELO

R3

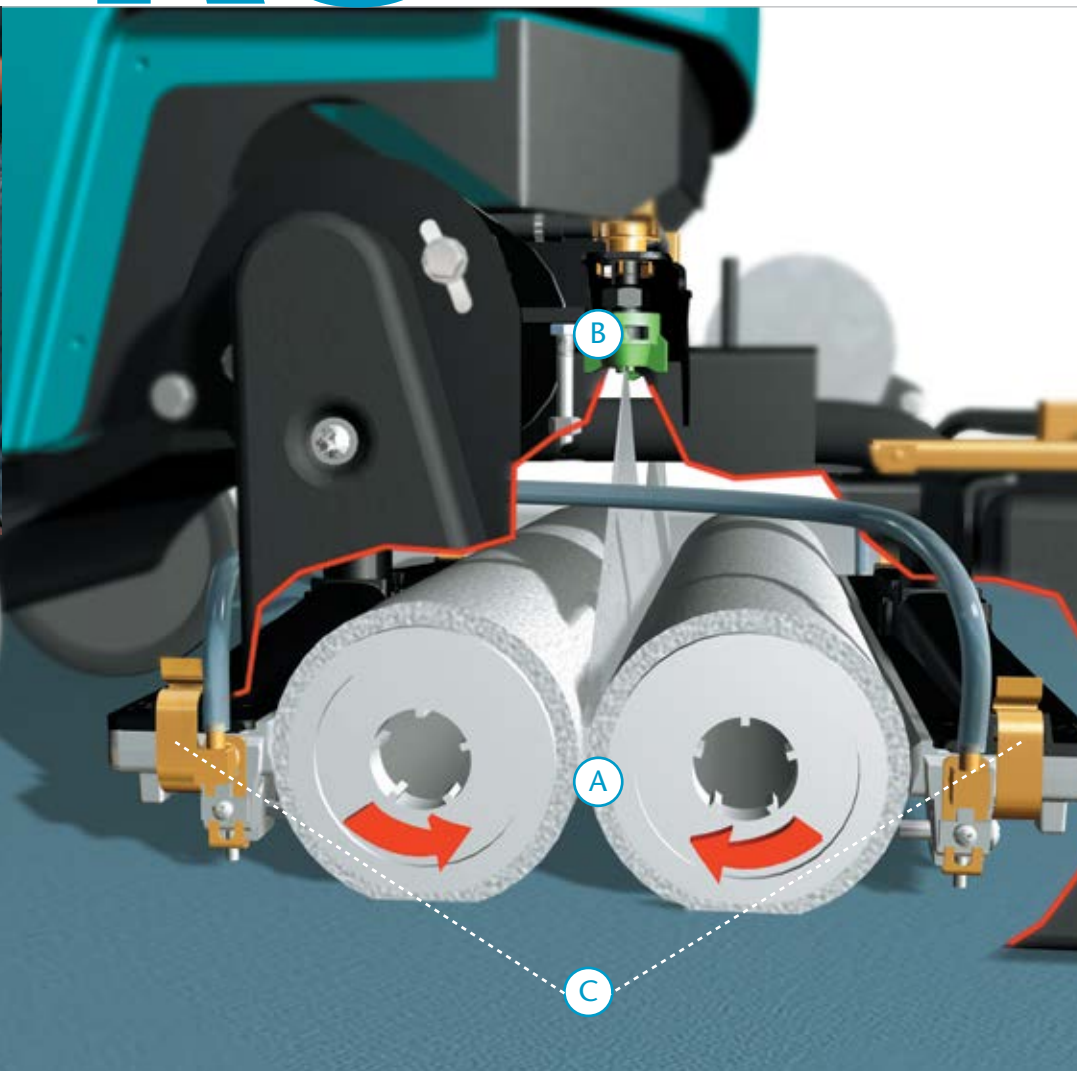

DE LIMPIO A CONCURRIDO EN MINUTOS.

Reabra los espacios antes con la tecnología ReadySpace.

Primer turno

6:30 A. M.: la cuadrilla de limpieza finaliza la limpieza de un espacio de oficina pequeño con Tennant R3.

7:00 A. M.: la alfombra está limpia, seca y lista para el tránsito de la oficina.



Admisión de huéspedes

2:30 P. M.: el servicio de limpieza finaliza la limpieza de la habitación del hotel con Tennant R3.

3:00 P. M.: la alfombra está limpia, seca y lista para la admisión de nuevos huéspedes.



Apertura de la tienda

8:30 A. M.: el servicio de mantenimiento del centro comercial finaliza la limpieza de las tiendas.

9:00 A. M.: la alfombra está limpia, seca y lista para recibir a los clientes.



TECNOLOGÍA PATENTADA READYSACE®

A Los rodillos únicos de transferencia de la suciedad son la base de la tecnología ReadySpace. Cuando estos rodillos de tela están húmedos, recogen la suciedad de las fibras de la alfombra y la elevan hacia el interior de la máquina.

B Una vez dentro, un rociador enjuaga la suciedad de los rodillos, sin mojar la alfombra.

C Dos zapatas de aspiración poderosas transfieren el agua sucia al tanque de recuperación.

READYSPACE®

More than clean, it's ReadySpace®

- Reduzca los costos asociados con la necesidad de retrabajos, la mano de obra y la seguridad, utilizando el servicio y piezas originales Tennant True.
- Para asegurar un rendimiento de limpieza óptimo, seleccione un programa de servicio Tennant True.
- Mejore la disponibilidad con las piezas y el servicio Tennant True.

EXTRACTOR DE ALFOMBRAS COMPACTO Y DE SECADO RÁPIDO R3

SISTEMA DE LIMPIEZA

Ancho de limpieza 15 pulgadas/380 mm

SISTEMA DE ACCIONAMIENTO DEL CEPILLO

Motor del rodillo (2) 0,3 hp/0,22 kW
Velocidad del rodillo 450 rpm
Tamaño del rodillo (cilíndrico dual) 15 pulgadas/380 mm

SISTEMA DE SOLUCIÓN

Capacidad del tanque de solución 5 galones/19 l
Presión de la bomba de solución 65 psi/4,48 bar
Velocidad de rociado de la solución 0,2 gpm/0,76 lpm

SISTEMA DE RECUPERACIÓN

Capacidad del tanque de recuperación 5 galones/19 l
Ventilador de aspiración 2 etapas, 1,2 hp/2 etapas, 0,89 kW
Flujo de aire del motor de aspiración (máx.) 99 cfm/2,8 m³/min
Nivel de vacío sellado del sistema de aspiración 86 pulgadas/2180 mm

SISTEMA DE ENERGÍA

Cable de alimentación 50 pies/15 m

ESPECIFICACIONES DE LA MÁQUINA*

Longitud 30 pulgadas/760 mm
Ancho 19 pulgadas/480 mm
Altura 28 pulgadas/710 mm
Peso 117 lb/53 kg
Nivel de ruido (oído del operador) 69 dBA

ACCESORIOS

Herramientas opcionales disponibles.

GARANTÍA

Consulte a su representante local si desea información sobre la garantía

*Las dimensiones se miden con la agarradera plegada para almacenamiento.
Especificaciones sujetas a modificaciones sin previo aviso.



Sello de Aprobación del Instituto de Alfombras y Tapetes
(CRI, Carpet and Rug Institute):

VER PARA CREER

Si desea ver una demostración u obtener información adicional,
envíe un correo electrónico a info@tennantco.com.

Tennant
701 North Lilac Drive
Minneapolis, MN 55422 E.E. U.U.

E.E. U.U.: +1.800.553.8033
Desde el extranjero: +1.763.540.1315

www.tennantco.com
info@tennantco.com